

ブルドーザー

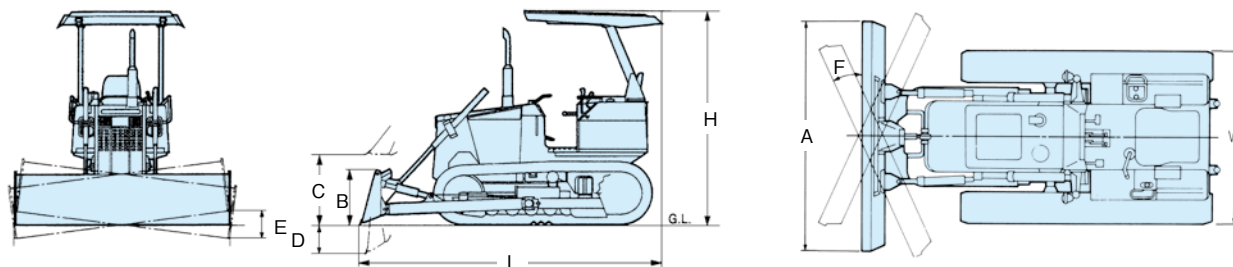

車 輛 系

型 式	D21P	D21P	D31P	D3C	D41P	D53P	D65P	D6H	
メ ー カ ー	コマツ	コマツ	コマツ	三菱	コマツ	コマツ	コマツ	三菱	
キャタビラー仕様	湿地	ゴムクローラー	湿地	湿地	湿地	湿地	湿地	湿地	
定 格 出 力 kW (ps)	29 (40)	29 (40)	52 (71)	52 (71)	78 (106)	96 (130)	140 (190)	127 (172)	
接 地 圧 (kpa)	24	24	25.5	27.4	27.5	29.4	30	30	
寸 法	全 長 : L (mm)	3,385	3,385	3,845	4,030	4,895	5,505	5,550	5,570
	全 幅 : W (mm)	2,560	2,560	2,435	3,105	3,045	3,860	3,970	3,430
	全 高 : H (mm)	2,500	2,475	2,735	2,650	2,790	2,960	3,080	3,995
機 械 重 量 (kg)	4,070	4,110	6,840	7,350	10,970	15,990	19,310	19,650	
ブレード形式	パワーチルト	パワーチルト	パワーチルト	パワーチルト	パワーチルト	パワーチルト	ストレートチルト	ストレートチルト	
ブレード幅 : A (mm)	2,560	2,560	2,435	3,105	3,045	3,860	3,970	3,995	
ブレード高さ : B (mm)	590	590	790	730	1,060	1,030	1,100	1,100	
最大上昇量 : C/下降量 : D (mm)	850/325	850/325	875/335	960/350	1085/415	1100/500	1200/445	1080/655	
チルト量 : E (mm)	280	280	335	430	485-645	600	890	385	
アングル角度 : F (度)	25	25	25	25	左55/右25	25			
最小旋回半径 (m)	2.3	2.3	2.5	2.5	2.6	3.6	3.6	3.6	
燃料タンク容量 (ℓ)	60	60	118	122	230	250	410	337	

キャリアダンプ (1~4t)

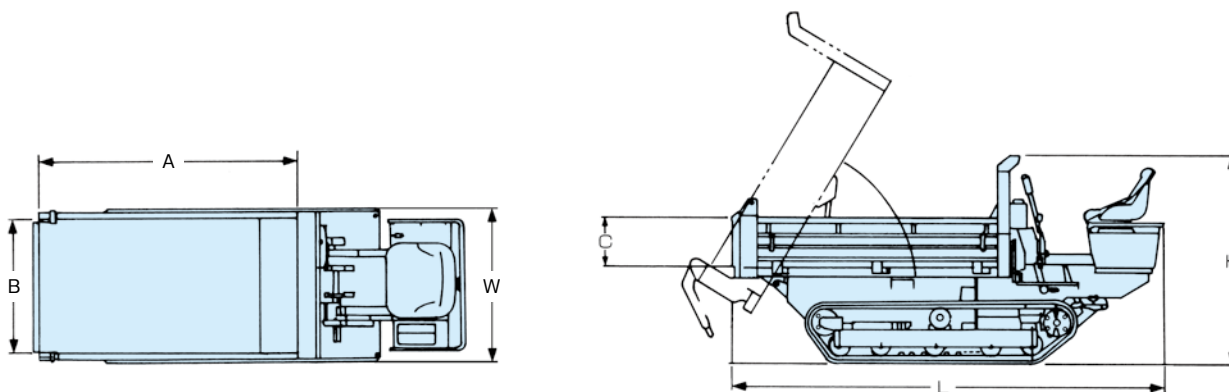

機 種 (kg)	850	2,200	4,000	クレーン付キャリア3t	
メ ー カ ー	ヤンマー	ヤンマー	モロオカ	ヤンマー	
型 式	C10R	C30R	MST-800	C50R	
エンジン出力 kW (ps)	6.5 (8.8)	17 (23.5)	74 (100)	74 (106)	
最大積載能力 (kg)	850	2,200	4,000	3,000	
ダンプ角度 (度)	58	58	58	60	
走行速度 (km/h)	0~5.5	0~11	0~12.0	0~10	
最大登板能力 (度)	25	30	35	30	
最小回転半径 (mm)	1,340	-	5,000	-	
寸 法	荷台内法 : A×B×C (mm)	1,600×830×300	1,625×1,410×345	2,600×2,000×350	1,975×1,850×300
	寸法全長 : L (mm)	2,710	3,185	4,500	4,975
	全幅 : W (mm)	950	1,645	2,100	2,000
	全高 : H (mm)	1,300	1,755	2,300	2,695
履帯幅 (mm)	230	320	600	500	
機械重量 (kg)	745	1,990	5,200	5,120	
燃料タンク容量 (ℓ)	8	20	105	64	
使 用 燃 料	軽油	軽油	軽油	軽油	